

# MERLO TF 42.7 TT

GV3.it  **VENPA**

## SOLLEVATORE TELESCOPICO



### CARATTERISTICHE

- Allestimento M CDC - Controllo Dinamico del Carico - di serie: il sistema di sicurezza brevettato Merlo che garantisce nuovi standard di sicurezza
- Cabina conforme alle norme ROPS e FOPS livello II

- Cabina più ampia del mercato: 1010 mm
- EPD – Eco Power Drive - di serie
- TT: livellamento + traslazione laterale del braccio
- Impianto di climatizzazione rinnovato con tempi di warm-up e di cool down dimezzati e 3 dBA di rumorosità interna
- Motori Tier 4 Interim da 156 HP



# SOLLEVATORE TELESCOPICO

## MERLO TF 42.7 TT

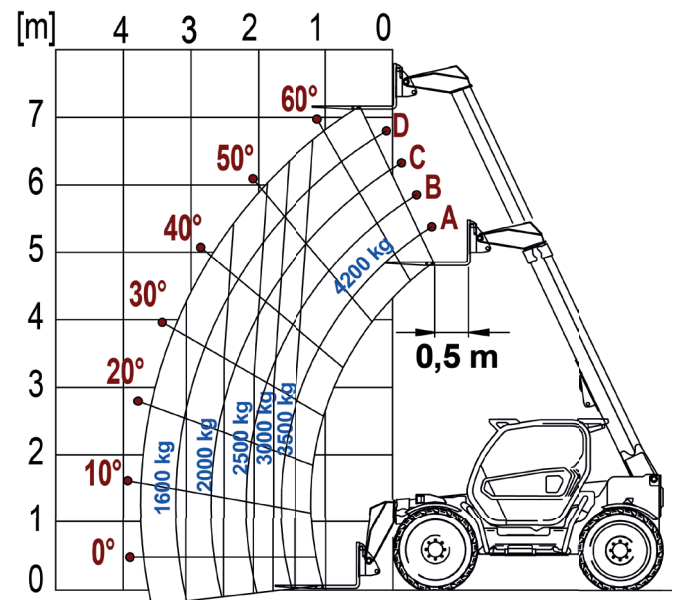
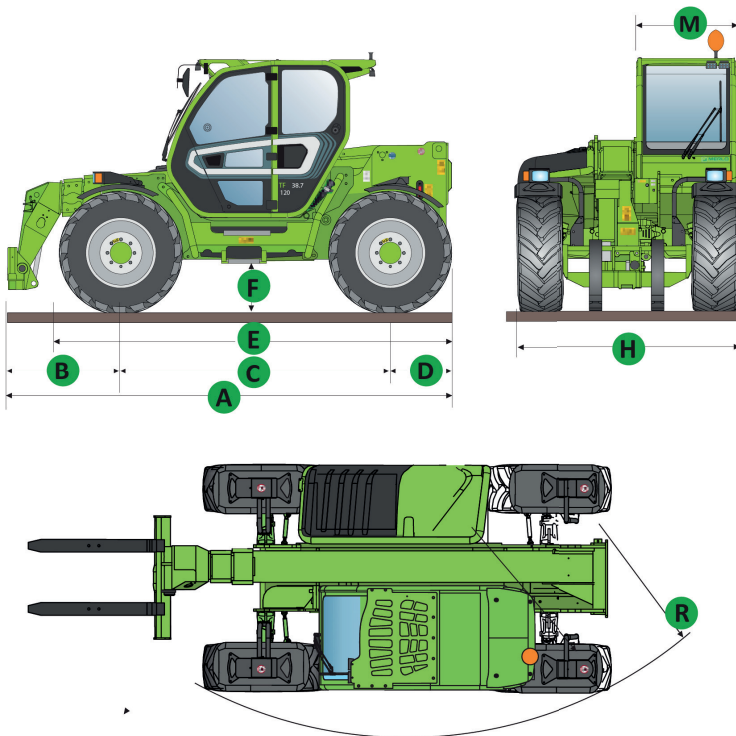

### CARATTERISTICHE STANDARD

Massa totale a vuoto	7450 kg
Portata massima	4200 kg
Portata alla massima altezza	3500 kg
Portata a massimo sfilo orizzontale	1600 kg
Altezza di sollevamento massimo	7,1 m
Sollevamento massimo alla max portata	6 m
Sbraccio orizzontale massimo	3,6 m
Sbraccio alla massima portata	1,6 m
Velocità massima	40 km/h
Motore turbo (cilindrata/cilindri)	4,1/4
Potenza del motore Tier 4 Interim (kW/CV)	115/156
Serbatoio del carburante (l)	140
Pneumatici standard	405/70-24

A	4487 mm
B	1100 mm
C	2800 mm
D	587 mm
E	3976 mm
F	460 mm
H	2250 mm
M	995 mm
R	3985 mm



PER INFORMAZIONI

[www.gv3.it](http://www.gv3.it) |

